

L 型 設 置 工 (参考)

S=1:10

舗装復旧幅 $W \geq 500 \sim$

※復旧断面は別紙による

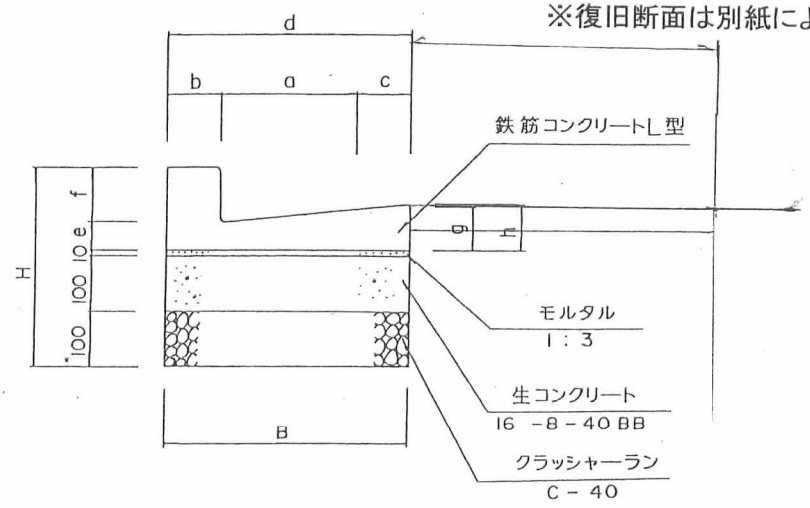

車両乗り入れ部

舗装復旧幅 $W \geq 500 \sim$

※復旧断面は別紙による

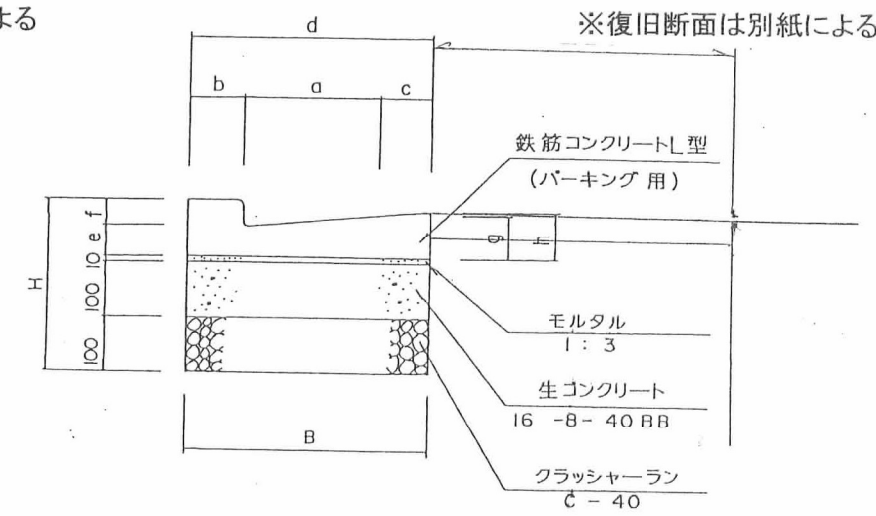

		基礎 区 別				寸 法 (mm)							
		I 型		II 型									
		B	H	B	H	a	b	c	d	e	f	g	h
鉄 筋 コンクリート L 型	250 A	350	365	350	265	250	100	—	350	55	100	80	—
	250 B	450	365	450	265	250	100	100	450	55	100	80	85
	300	500	365	500	265	300	100	100	500	55	100	85	90
鉄 筋 コンクリート L 型 パーキング用	250 A	350	315	350	215	250	100	—	350	55	45	80	—
	250 B	450	315	450	215	250	100	100	450	55	45	80	85
	300	500	315	500	215	300	100	100	500	55	45	85	90

注) II型はI型の構造からクラッシャーラン基礎
(f=100mm)を省いた構造とする。

工事名			
図面名	L 型 設 置 工		
縮 尺	1 : 10	番 号	
		年 月 日	