

## 2-1 江坂地区基本構想

### (1) 重点整備地区における移動円滑化に関する基本的な方針

#### a. 江坂地区における交通バリアフリーの背景

江坂地区は、吹田市の商業・業務エリアの核として位置づけられます。特定旅客施設である江坂駅の利用者数は市内で最も多く、市内外から多くの人が集積していること等から重点整備地区として選定しています。

特定旅客施設である江坂駅では平成14年1月に幅広改札機を北口、南口に導入、6月に南西側歩道から改札までのエレベーターを設置し、地上からホームまでのバリアフリー経路を1つ確保しました。

特定経路をはじめとする駅周辺の歩道は、吹田市の他地区と比較すると、幅員が2m以上の歩道延長距離が長く、歩道のバリアフリー整備は吹田市中でも進んでいる状況にあります。

#### b. 江坂地区における交通バリアフリーの考え方

江坂地区の特徴として、駅周辺の歩道が不法占用物（迷惑駐輪、看板等）によって狭くなり、大きなバリアになっていることがあげられます。

江坂地区においては、市民や企業の方と協力しながら、駅周辺の不法占用物に対する取組みを強化することが特に重要であると考えます。

これまでバリアフリー整備を随時進めてきていますが、基本構想の中で、さらに質の高いバリアフリー整備を今後とも進めていくものとします。そして、人が集まり、よりいっそう賑わいのある地区となることをめざしていきます。



タウンウォッチングでも  
歩道を通るのに四苦八苦



広くて通りやすい歩道のは  
ずなのに・・・

じゅうてんせいびちく ないよう  
 (2) 重点整備地区の内容

とくていりょかくしせつ  
 a. 特定旅客施設

| こうつうじぎょうしゃ<br>交通事業者  | えきしゃめい<br>駅舎名 | にちへいきんじょうこうきゃくすう にん にち<br>1日平均乗降客数(人/日) |
|--|---------------|---|
| おおさかしこうつうきょく<br>大阪市交通局<br>きたおおさかきゅうこうでんてつ かぶ<br>北大阪急行電鉄(株) | えさかえき<br>江坂駅  | 93,167                                  |

ちゅう へいせい ねんへいきんち かくじぎょうしゃしら  
 注) 平成12年平均値: 各事業者調べ

じゅうてんせいびちく めんせき  
 b. 重点整備地区の面積

| ちくめい<br>地区名   | めんせき<br>面積(km <sup>2</sup> ) |
|---------------|------------------------------|
| えさかちく<br>江坂地区 | やく<br>約1.2                   |

おも しせつ  
 c. 主な施設

| しせつめい<br>施設名                       | しゅるい<br>種類  | せんていりゆう<br>選定理由   |
|------------------------------------|---|---|
| とうきゅう えさかてん<br>東急 ハンズ江坂店           | しょうぎょうしせつ<br>商業施設   | すいたし しゅう しょうぎょうちいき<br>吹田市の主要な商業地域である。                   |
| えさかてん<br>カイト江坂店                    |   |   |
| こうえんまえてん<br>サカエ公園前店                |   |   |
| えさかてん<br>サカエ江坂店                    |   |   |
| えさか<br>ブーミン江坂                      |   |   |
| オッツ                                |   |   |
| おおつかやえさかてん<br>大塚屋江坂店               |   |   |
| しょうてんかい<br>エスコタウン商店会               | しょうぎょうしせつ ふくごう<br>商業施設の複合エリアであり、<br>すいたしぜんいき りょう おお<br>吹田市全域からの利用も多い。 |   |
| えさか<br>アメニティ江坂                     |   |   |
| えさかしみん<br>江坂市民サービスコーナー             | こうきょうしせつ ふくごう<br>公共施設の複合エリアであり、<br>すいたしぜんいき りょう おお<br>吹田市全域からの利用も多い。  |   |
| はな じょうほう<br>花とみどりの情報センター           |   |   |
| えさかとしょかん<br>江坂図書館                  |   |   |
| えさかこうえん<br>江坂公園                    | こうえんしせつ<br>公園施設   | えき とほ つうがく<br>駅から徒歩で通学している生徒<br>おお<br>が多い。              |
| ふりつすいたようごがっこう<br>府立吹田養護学校          | きょういくしせつ<br>教育施設  |   |
| い かい だいわびょういん<br>(医)ダイワ会 大和病院      | いりょう ほけんしせつ<br>医療・保健施設  | びょうしょうすう いじょう ひかくてきおお<br>病床数が100以上と比較的多<br>く、駅からの利用も多い。 |
| けんこうかんり<br>みどり健康管理センター             |   |   |
| い そうりゅうかい いのうえびょういん<br>(医)蒼龍会 井上病院 |   |   |
| い こうせいかいきねんびょういん<br>(医)甲聖会記念病院     |   |   |

おも けいろ  
d. 主な経路

| じぎょう<br>事業<br>くぶん<br>区分     | かんりしや<br>管理者 | ずちゅう<br>図中の<br>きごう<br>記号 | るせんめい<br>路線名   | どうろえんちよう<br>道路延長<br>(km) |
|-----------------------------|--------------|--------------------------|--|--------------------------|
| とくてい<br>特定<br>けいろ<br>経路     | ふ<br>府       | A-1                      | こくどう 423号<br>(え きちようこうさてん ~ えさかちようこうさてん)<br>(江の木町交差点 ~ 江坂町交差点)                   | 1.1                      |
|                             |              | A-2                      | こくどう 479号<br>(ひろしばちようこうさてんひがし となり こうさてん ~ くるうどこうさてん)<br>(広芝町交差点東1つ隣の交差点 ~ 蔵人交差点) | 0.6                      |
|                             | し<br>市       | a-1                      | たるみとよつせん<br>垂水豊津線  | 0.5                      |
|                             |              | a-2                      | とよつちよう こうせん<br>豊津町12号線   | 0.2                      |
|                             |              | a-3                      | えさかちよう こうせん たるみとよつせんいなん<br>江坂町56号線 (垂水豊津線以南)                                     | 0.2                      |
|                             |              | a-4                      | え きちよう こうせん<br>江の木町4号線   | 0.3                      |
|                             |              | a-5                      | ほなみよしせん<br>穂波芳野線   | 0.1                      |
| しょうけい<br>小計                 |              |                          | 3.0  |                          |
| じゆんとくてい<br>準特定<br>けいろ<br>経路 | ふ<br>府       | A-3                      | くまのおおさかせん<br>熊野大阪線<br>(くるうどこうさてん ~ えさかいいりぐち)<br>(蔵人交差点 ~ アメニティ江坂入口)              | 0.3                      |
|                             | し<br>市       | a-6                      | えさかちよう こうせん<br>江坂町66号線   | 0.2                      |
|                             |              | a-7                      | たるみちよう こうせん<br>垂水町32号線   | 0.3                      |
|                             |              | a-8                      | えさかちよう こうせん たるみとよつせんいほく<br>江坂町56号線 (垂水豊津線以北)                                     | 0.1                      |
|                             |              | a-9                      | たるみひろしばせん<br>垂水広芝線   | 0.1                      |
|                             |              | a-10                     | とよつちよう こうせん<br>豊津町21号線   | 0.2                      |
|                             |              | a-11                     | よしのちよう こうせん<br>芳野町2号線  | 0.3                      |
| しょうけい<br>小計                 |              |                          | 1.5  |                          |
| ごうけい<br>合計                  |              |                          | 4.5  |                          |

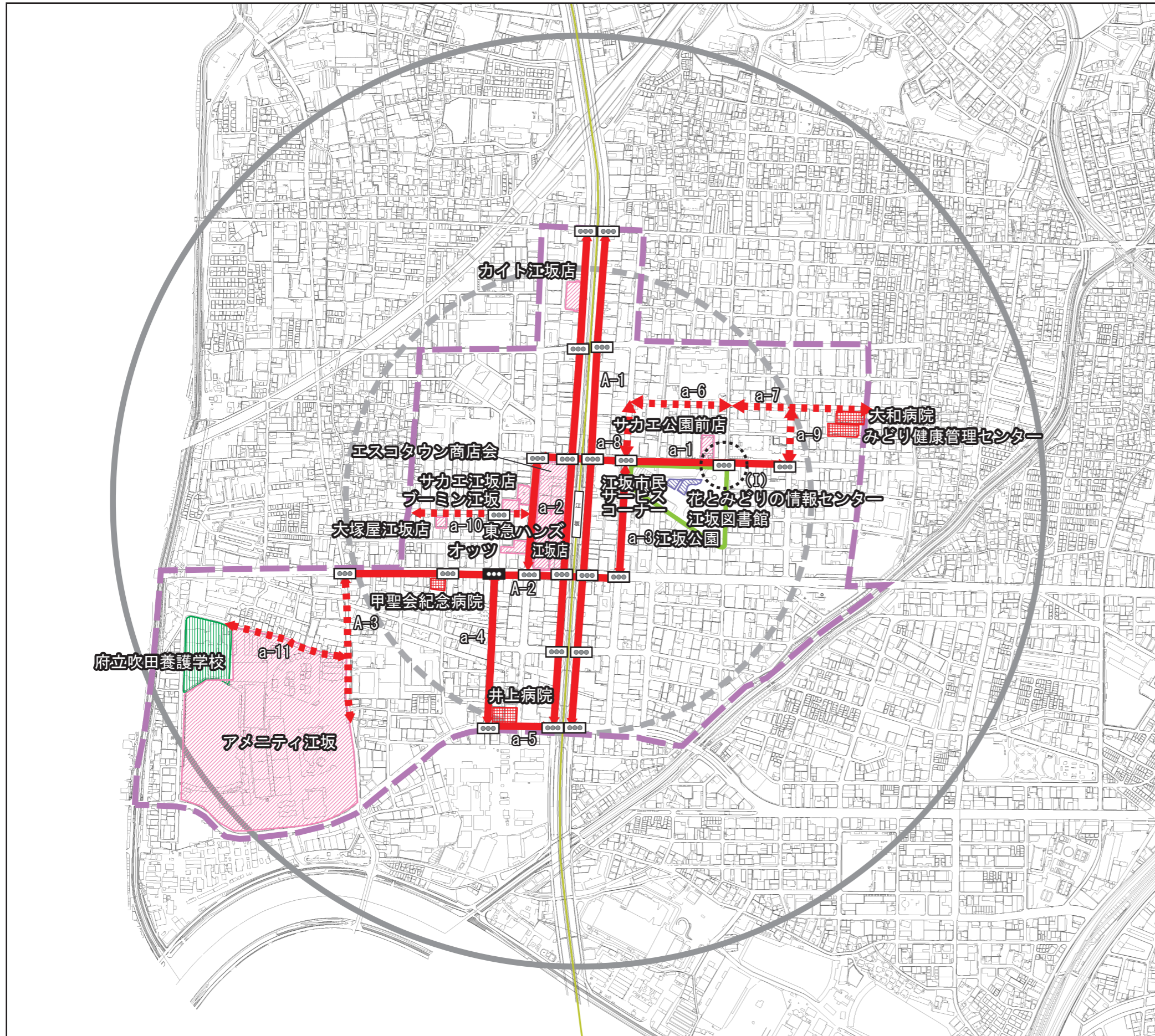

| 凡 例  |             |
|------|-------------|
|      | 商業施設        |
|      | 官公庁施設・公共施設  |
|      | 教育施設        |
|      | 医療・保健施設     |
|      | 福祉施設        |
|      | 公園施設        |
|      | 公共施設等集積地    |
|      | 重点整備地区      |
|      | 駅から500mの範囲  |
|      | 駅から1000mの範囲 |
| 主な経路 |             |
|      | 特定経路        |
|      | 準特定経路       |

| 信号凡例 |          | 個数(計:23) |
|------|----------|----------|
|      | 一般       | 22       |
|      | 音響       | 1        |
|      | 弱者感应式    | 0        |
|      | 音響・弱者感应式 | 0        |

○(I) 歩行者用灯器設置予定

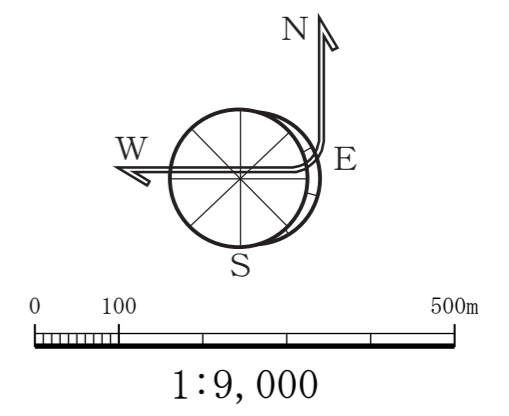

図名 江坂地区 特定経路路線図

(3) 整備項目及び整備の実施時期

a. 駅舎(江坂駅)

| 項目          | 内容                                   | 時期       |           |
|-------------|--------------------------------------|----------|-----------|
|             |                                      | H15      | H22       |
| 垂直移動施設の整備   | 歩道から改札階までのエレベーターを設置                  | (H14設置済) |           |
| 個別施設の整備改良等  | 南北改札口に自動幅広改札機を設置                     | (H14設置済) |           |
|             | 車いす用トイレ内の備品の設置やわかりやすい案内表示等の充実の検討     |          | (システムの運用) |
|             | 円滑な移動の推進に寄与するICカード導入                 |          |           |
| 誘導案内情報施設の整備 | 構内案内表示の充実の検討                         |          |           |
|             | 視覚障害者誘導用ブロックの改善                      |          |           |
| ソフト対策       | 駅員による車いす利用者等の乗降時における補助の徹底(スロープ板の利用等) |          |           |
|             | 駅員の教育の充実                             |          |           |

b. 歩道  
とくていけいる  
b - 1 特定経路

| 項目         | 内容   | 時期  |     |
|------------|--|-----|-----|
|            |  | H15 | H22 |
| 既設道路の改良    | 歩道の有効幅員の確保（電線共同溝・交通標識や電柱等の再配置・側溝、水路、公共用地等の活用等） |     |     |
|            | 段差・勾配の解消                                       |     |     |
|            | バリアフリー化に配慮した路面舗装                               |     |     |
|            | 車道・横断歩道等との段差・勾配の解消                             |     |     |
| 個別施設の整備改良等 | 照明施設の整備  |     |     |
|            | 案内標識の整備  |     |     |
| 誘導案内の整備    | 視覚障害者誘導用ブロックの整備・改良                             |     |     |
| 障害物等の撤去・規制 | 啓発活動強化・取締強化等の歩道上の迷惑駐輪対策                        |     |     |
|            | 交差点・横断歩道上の違法駐車対策                               |     |     |

b - 2 準特定経路

| 項目         | 内容  | 時期  |     |
|------------|---|-----|-----|
|            |   | H15 | H22 |
| 既設道路の改良    | 歩道の有効幅員の確保に努力（交通標識や電柱等の再配置・側溝、水路、公共用地等の活用等） |     |     |
|            | 段差・勾配の解消に努力                                 |     |     |
|            | バリアフリー化に配慮した路面舗装に努力                         |     |     |
|            | 車道・横断歩道等との段差・勾配の解消に努力                       |     |     |
| 個別施設の整備改良等 | 照明施設の整備の検討                                  |     |     |
|            | 案内標識の整備の検討                                  |     |     |
| 誘導案内の整備    | 視覚障害者誘導用ブロックの整備・改良の検討                       |     |     |
| 障害物等の撤去・規制 | 啓発活動強化・取締強化等の歩道上の迷惑駐輪対策に努力                  |     |     |
|            | 交差点・横断歩道上の違法駐車対策に努力                         |     |     |

c . バス・バス停<sup>てい</sup>

| こ<br>う<br>目        | ない<br>よう<br>内容                         | じ<br>き<br>時期 |     |
|--------------------|--|--------------|-----|
|                    |  | H15          | H22 |
| バス <sup>てい</sup> 停 | バリアフリー化に配慮したバス停の改良 <sup>てい かいりよう</sup> |              |     |

d . 信号機<sup>しんごうき</sup>

| こ<br>う<br>目          | ない<br>よう<br>内容                                  | じ<br>き<br>時期 |     |
|----------------------|---|--------------|-----|
|                      |   | H15          | H22 |
| 信号機 <sup>しんごうき</sup> | 信号機の改良(音響信号、歩行者用灯器の設置・青 <sup>あお</sup> 信号の時間調整等) |              |     |

e . 施設<sup>しせつ</sup>

| こ<br>う<br>目                          | ない<br>よう<br>内容                   | じ<br>き<br>時期 |     |
|--------------------------------------|----------------------------------|--------------|-----|
|                                      |                                  | H15          | H22 |
| 駐車場・駐輪場 <sup>ちゅうしゃじょう ちゅうりんじょう</sup> | 場内施設、経路、出入口のバリアフリー化 <sup>か</sup> |              |     |
| 公園、公共施設等 <sup>こうえん こうきょうしせつなど</sup>  | 公園出入口部、園路の改善 <sup>かいぜん</sup>     |              |     |
|                                      | 施設出入口部の改善 <sup>かいぜん</sup>        |              |     |