

きゅうかみ かわすいろ あと
旧上の川水路跡
 ペーパークラフト
 型紙制作: 西本安秀

吹田市立博物館 NO. 27 2015

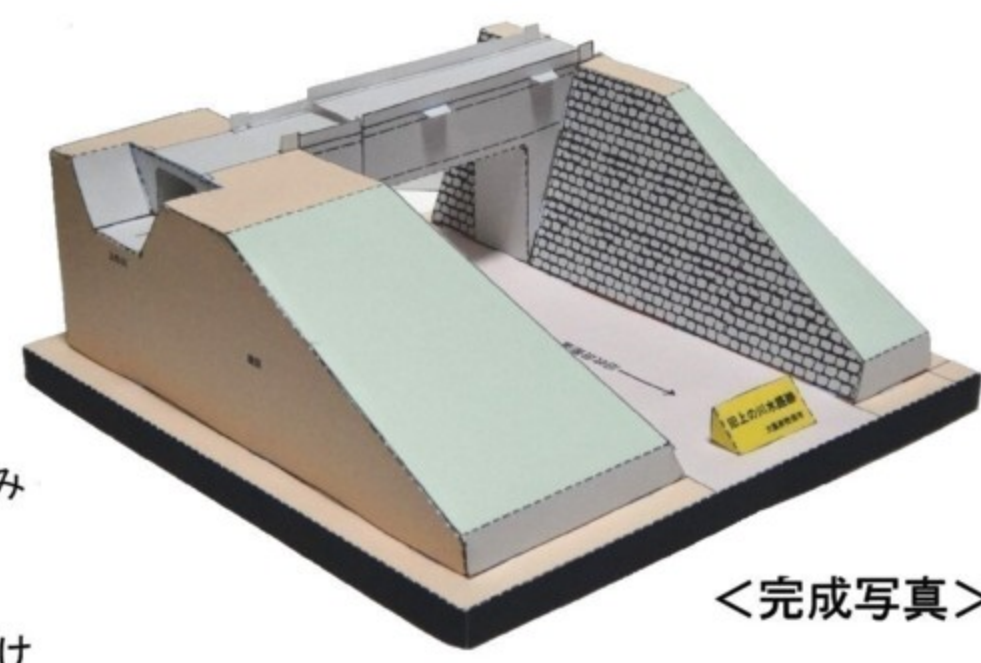

<完成写真>

- 凡例
- 切りこみ
 - - - 山折り
 - · - 谷折り
 - のりづけ

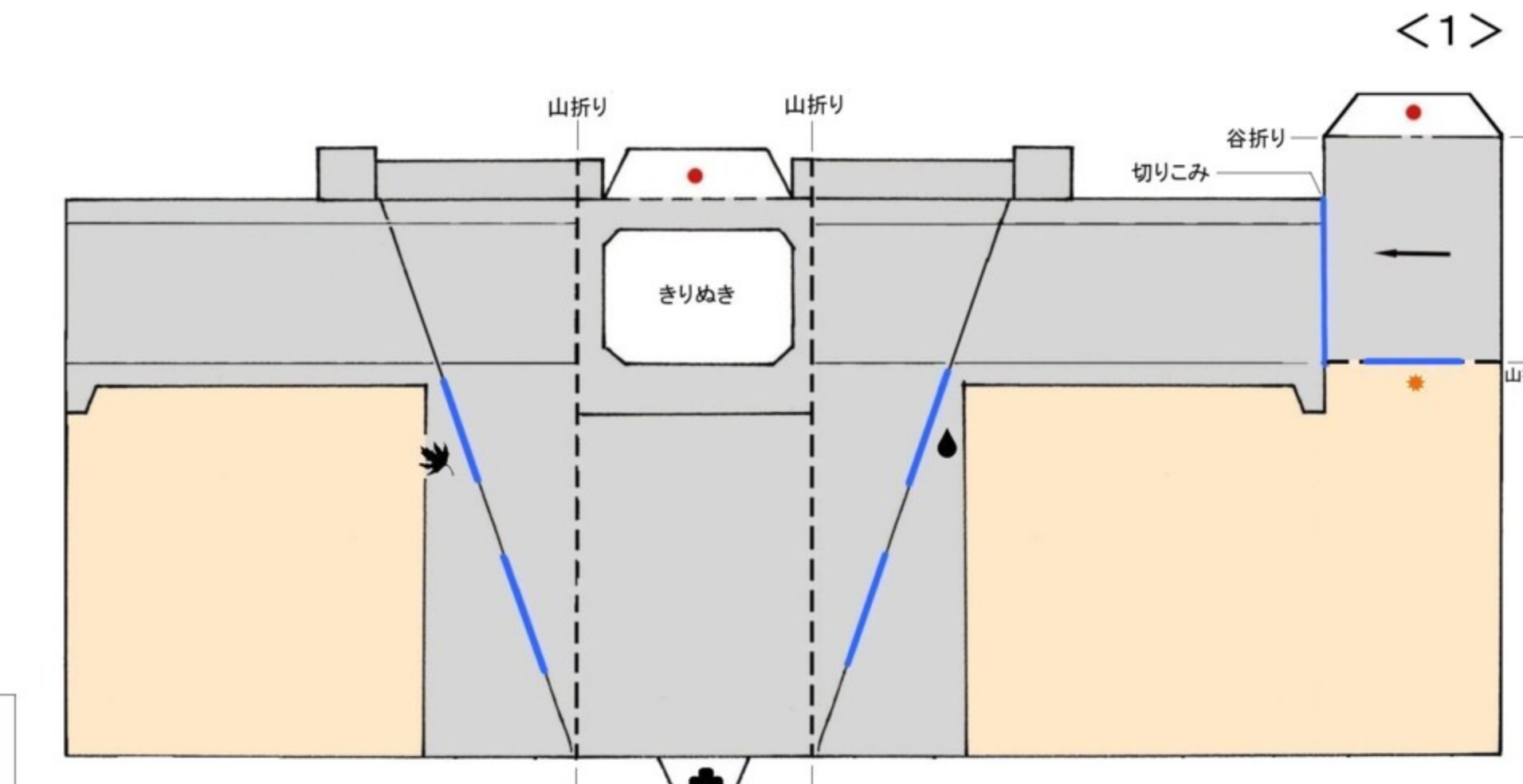
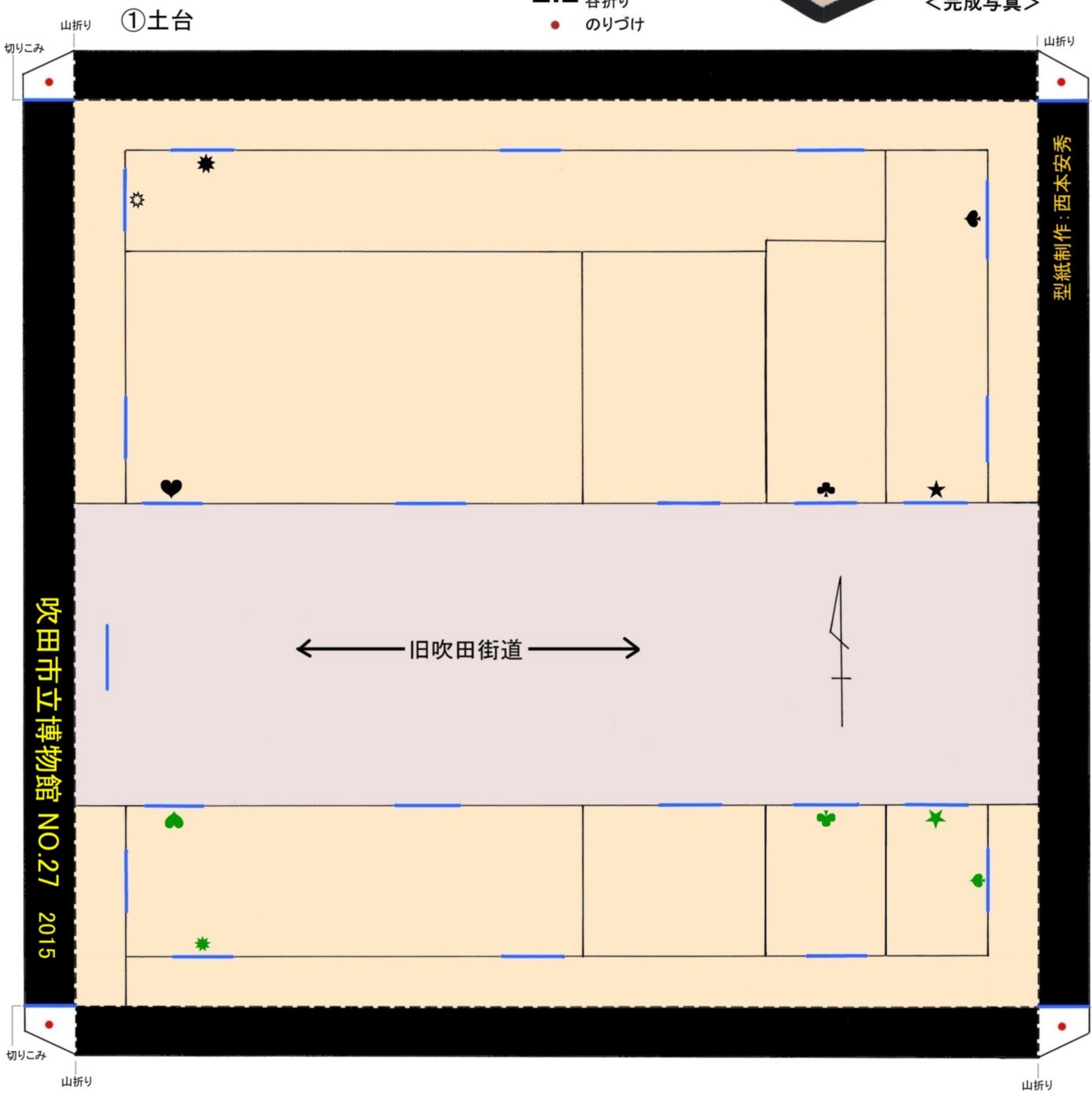

②水路橋脚部

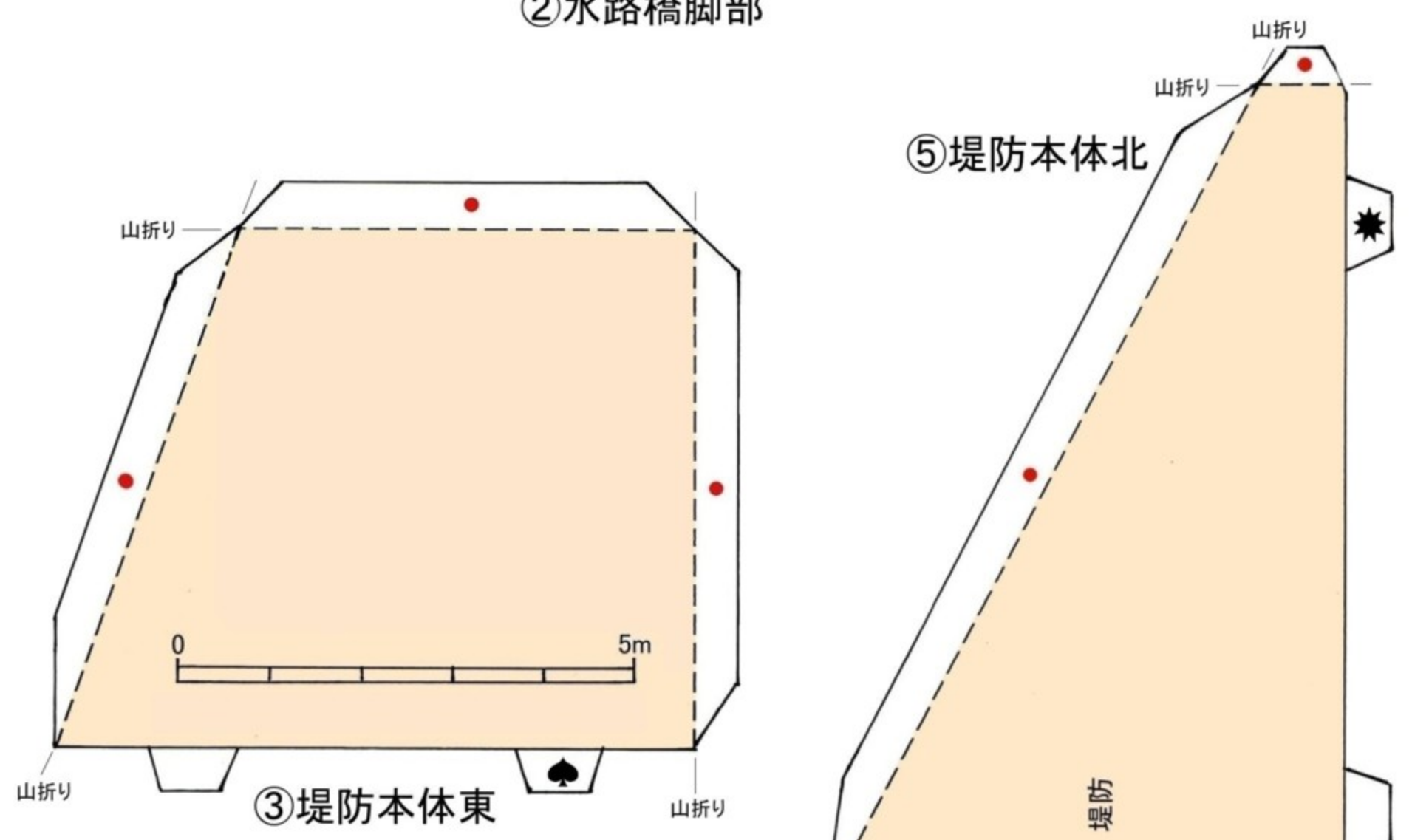

③堤防本体東

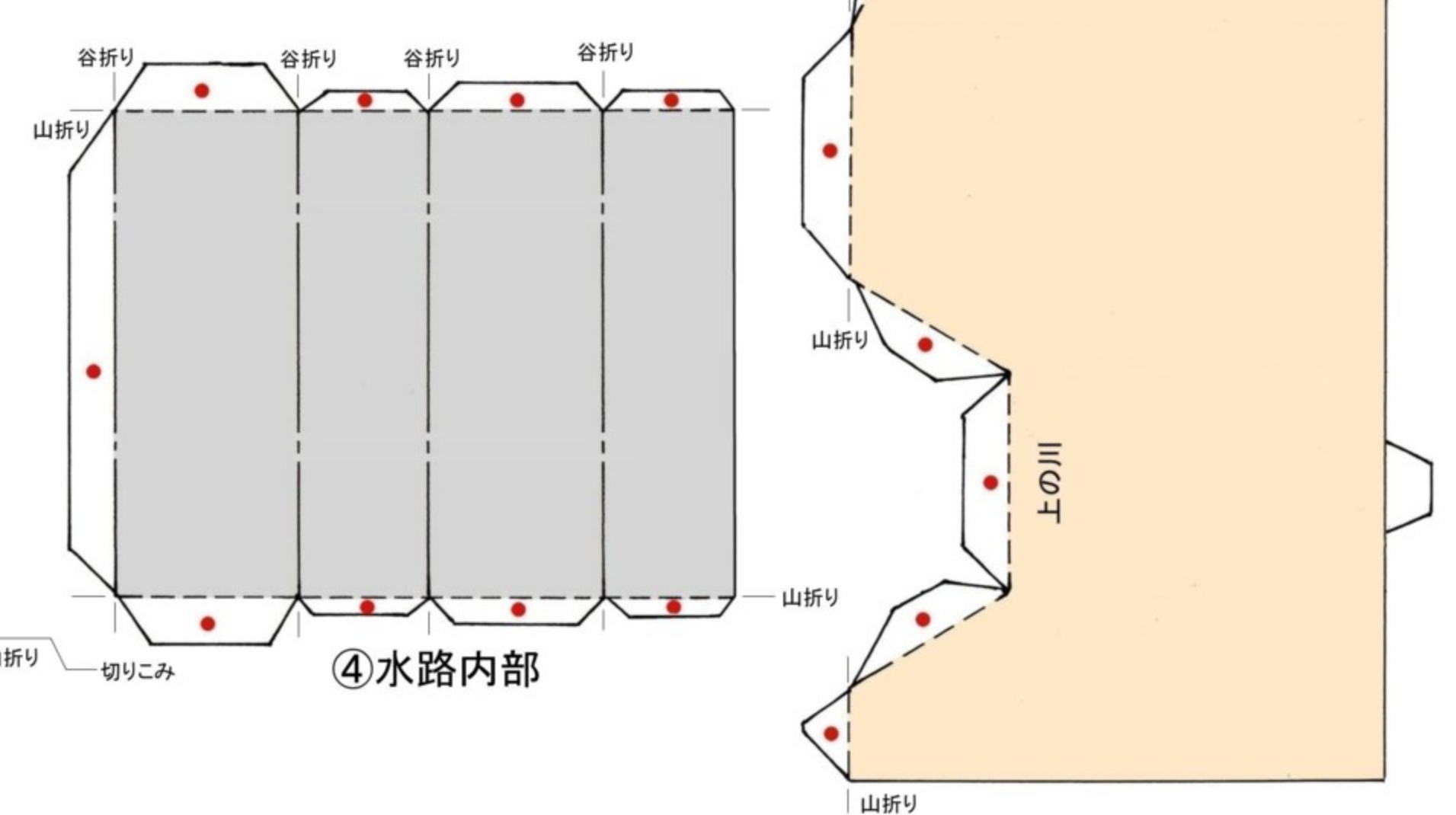

④水路内部

⑤堤防本体北

吹田市立博物館 NO.27 2015

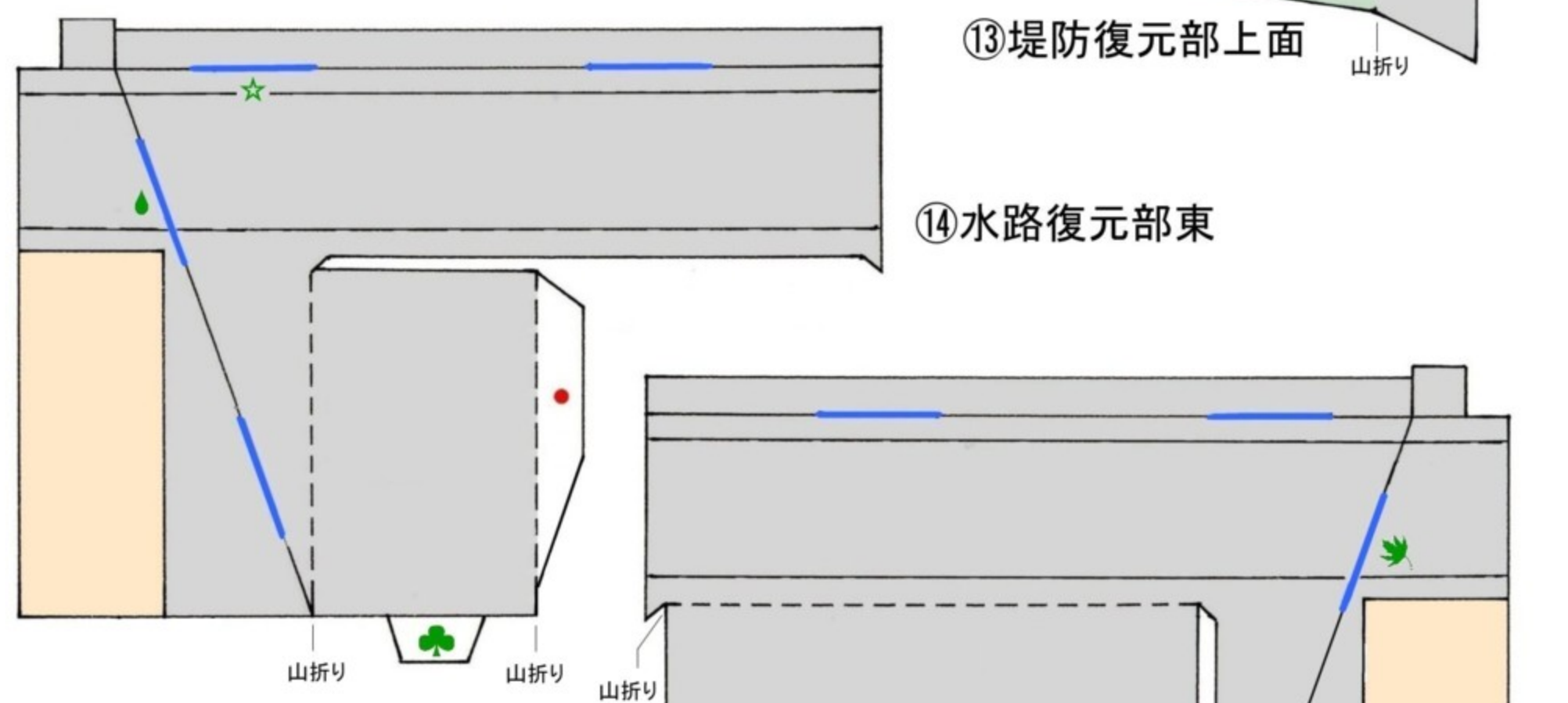
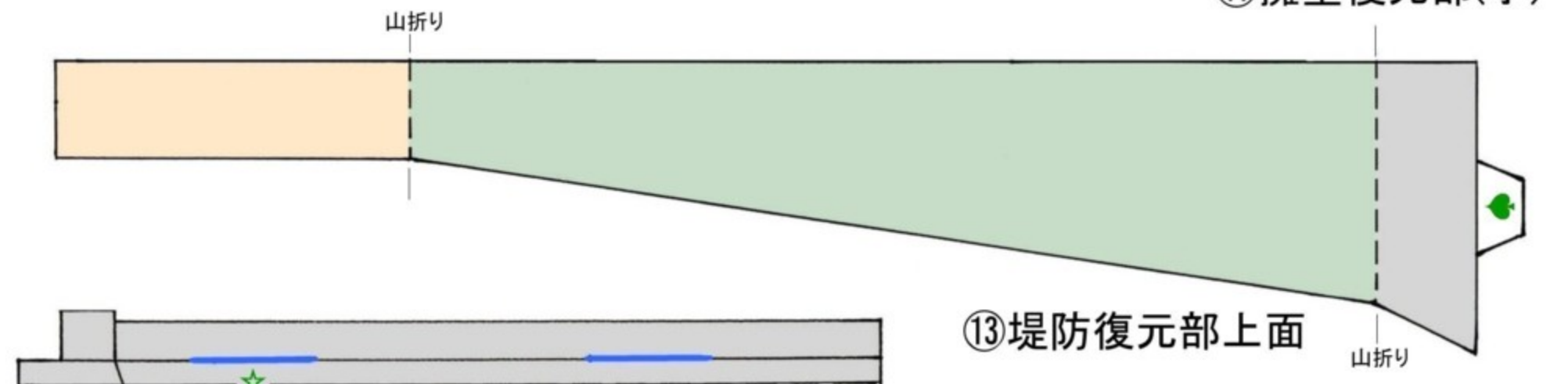
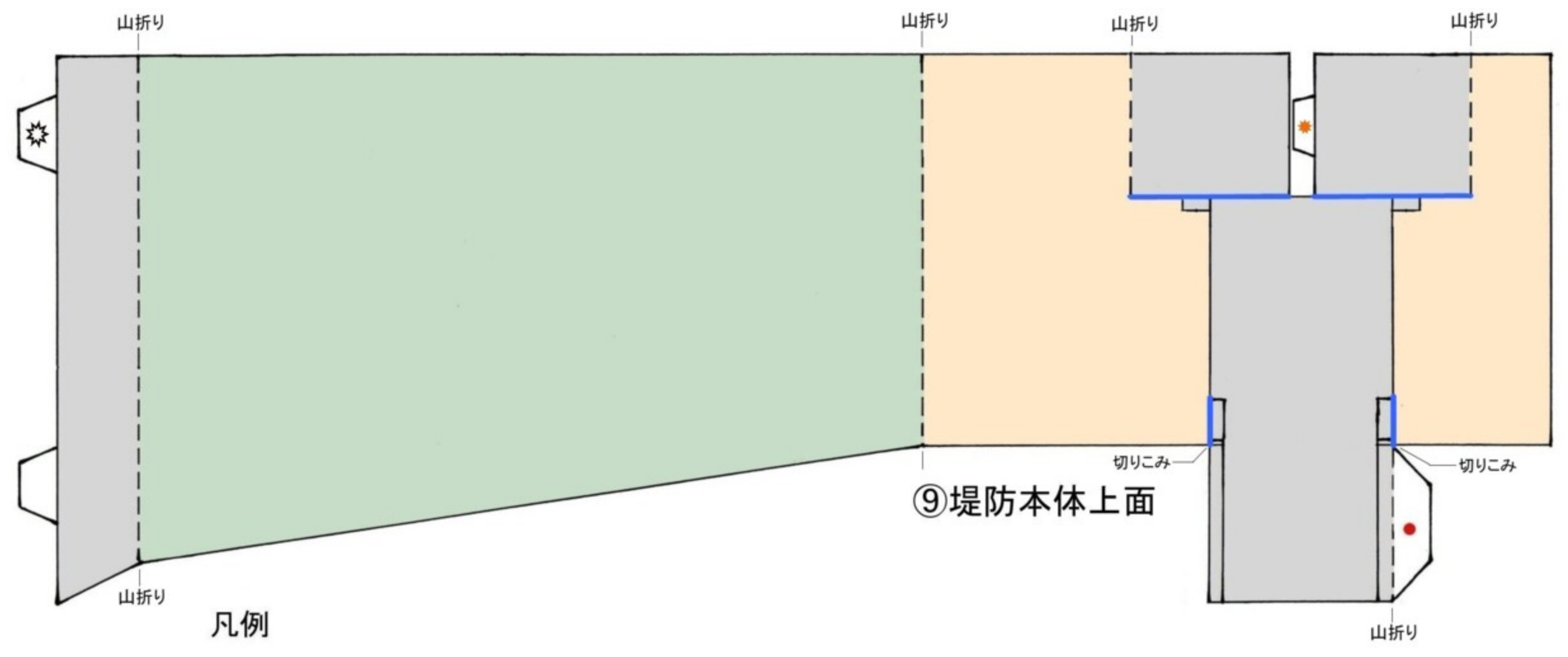
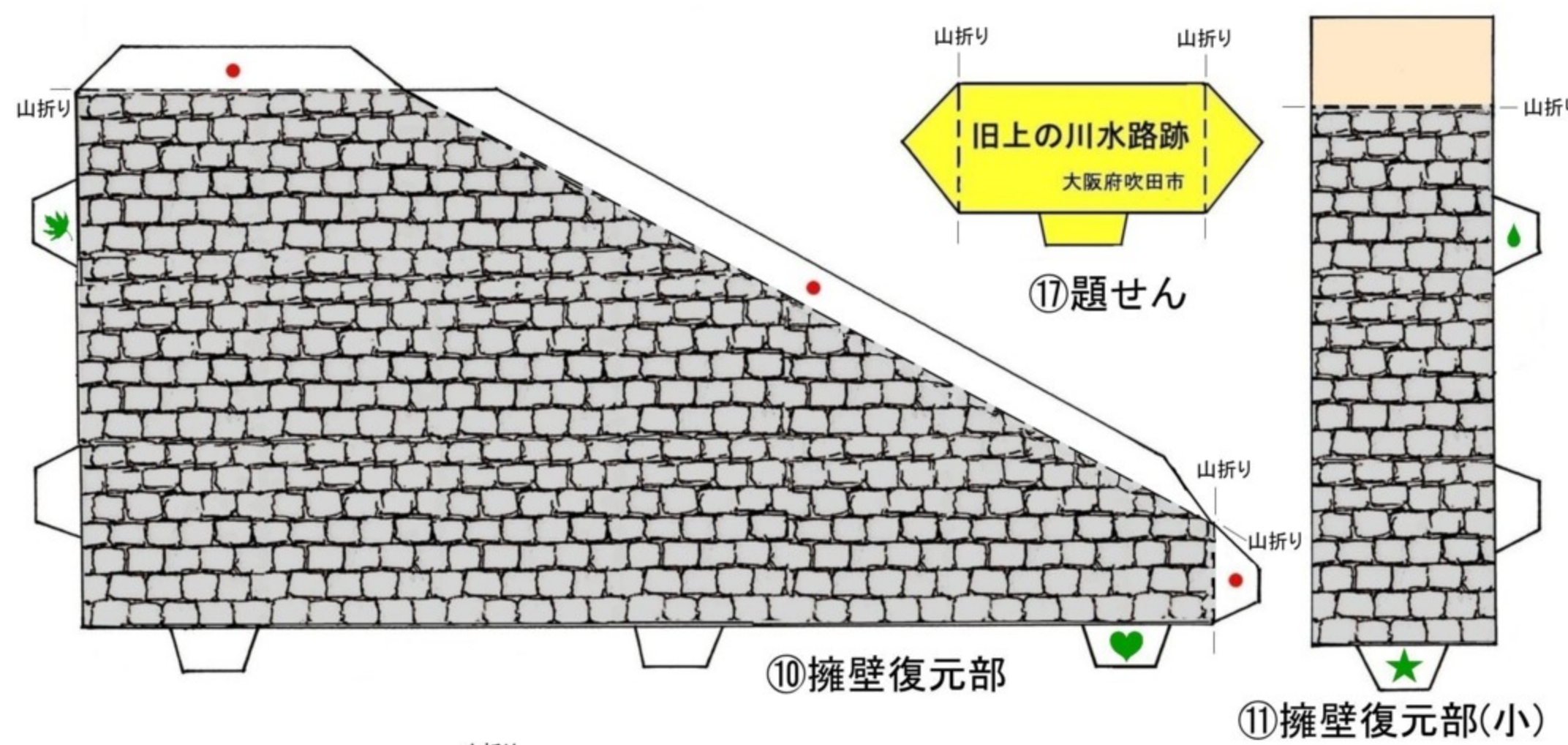
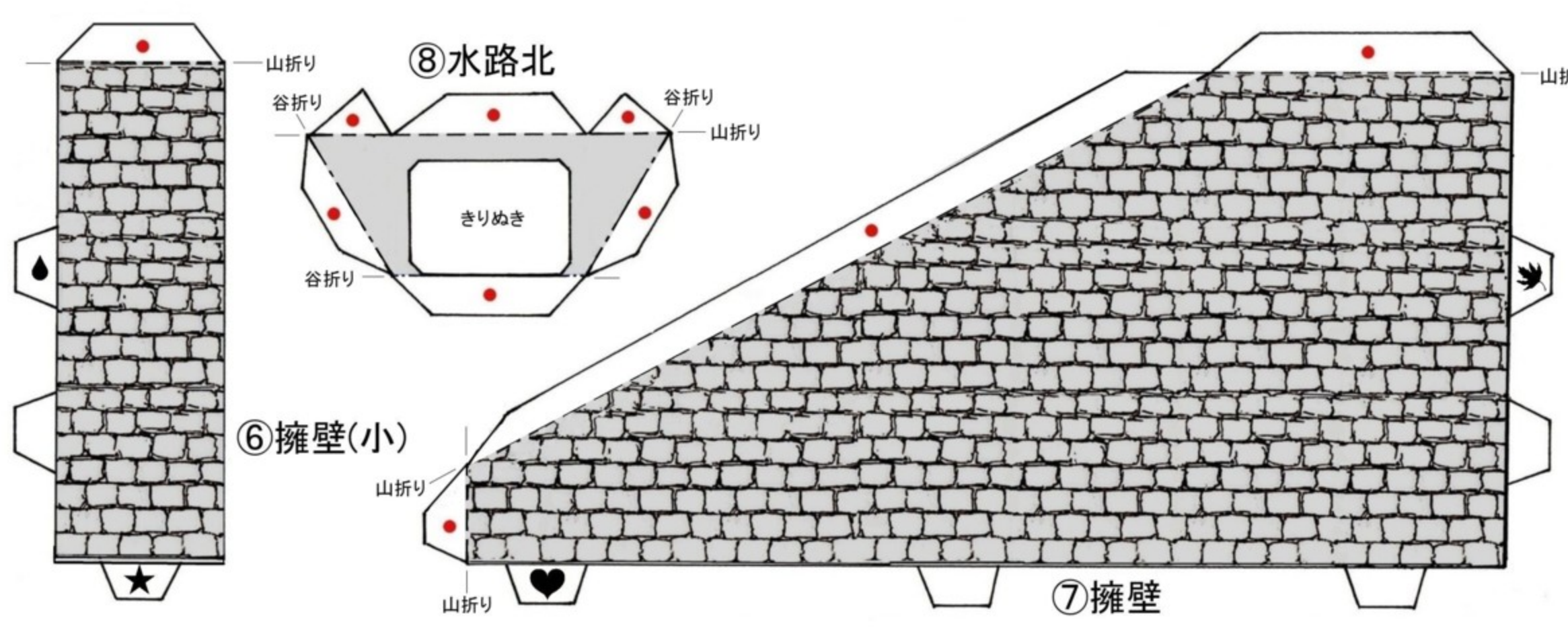

凡例
 — 切りこみ
 - - - 山折り
 - - - 谷折り
 ● のりづけ

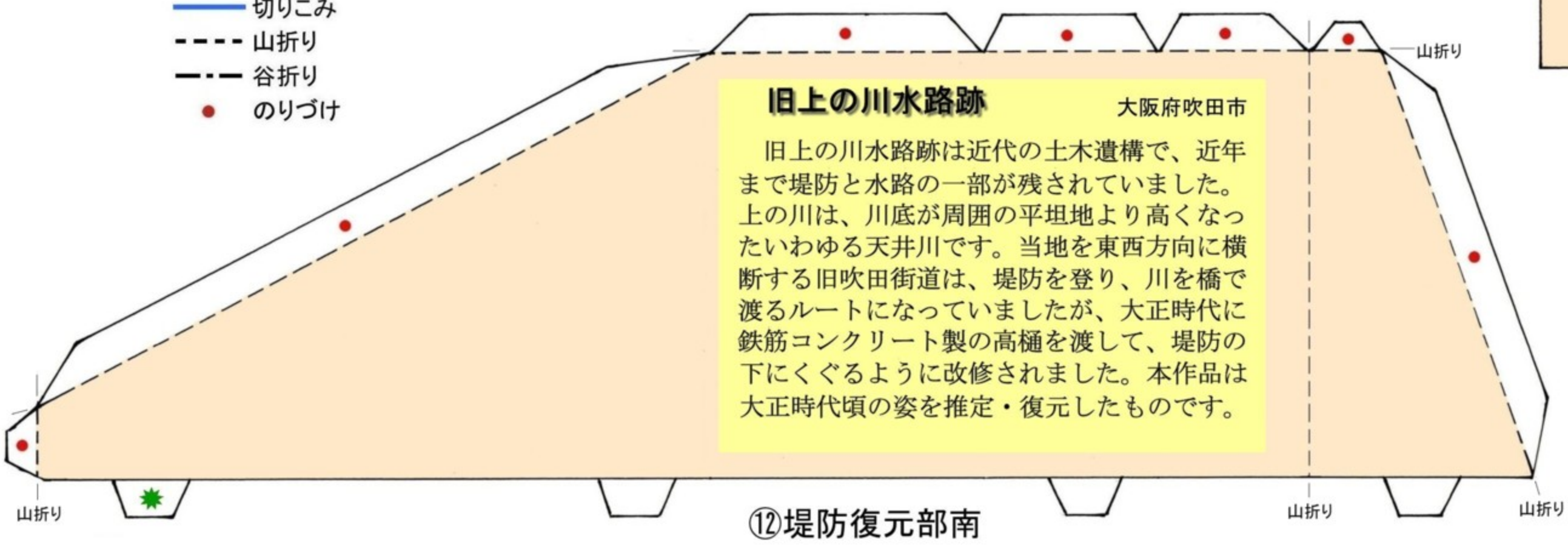

旧上の川水路跡 大阪府吹田市
 旧上の川水路跡は近代の土木遺構で、近年まで堤防と水路の一部が残されていました。上の川は、川底が周囲の平坦地より高くなったいわゆる天井川です。当地を東西方向に横断する旧吹田街道は、堤防を登り、川を橋で渡るルートになっていましたが、大正時代に鉄筋コンクリート製の高樋を渡して、堤防の下にくぐるように改修されました。本作品は大正時代頃の姿を推定・復元したものです。

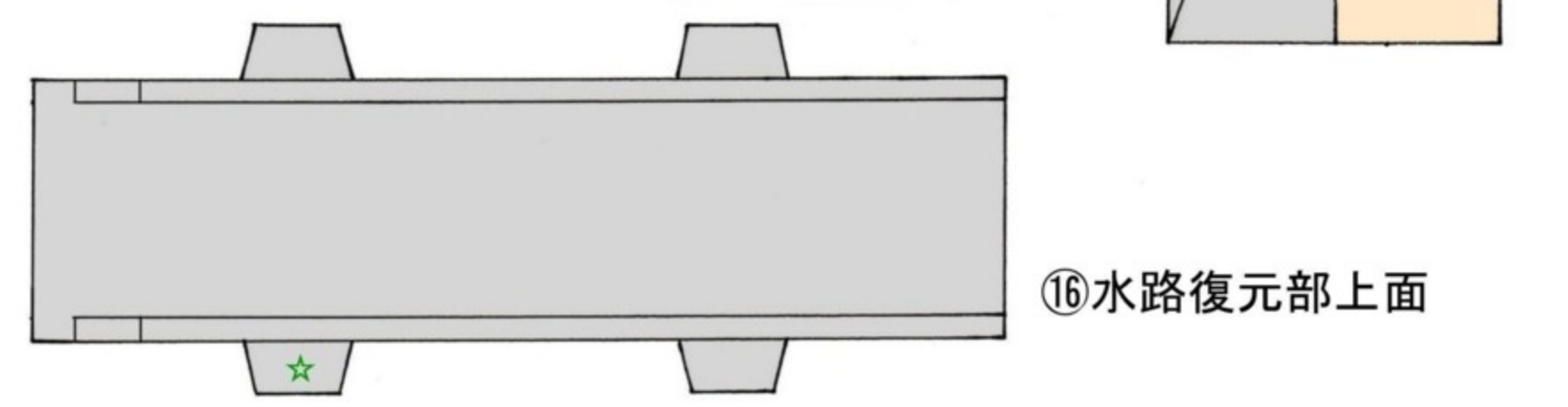

旧上の川水路跡の 組み立て方

*各部品に切りこみを入れてから切りぬく

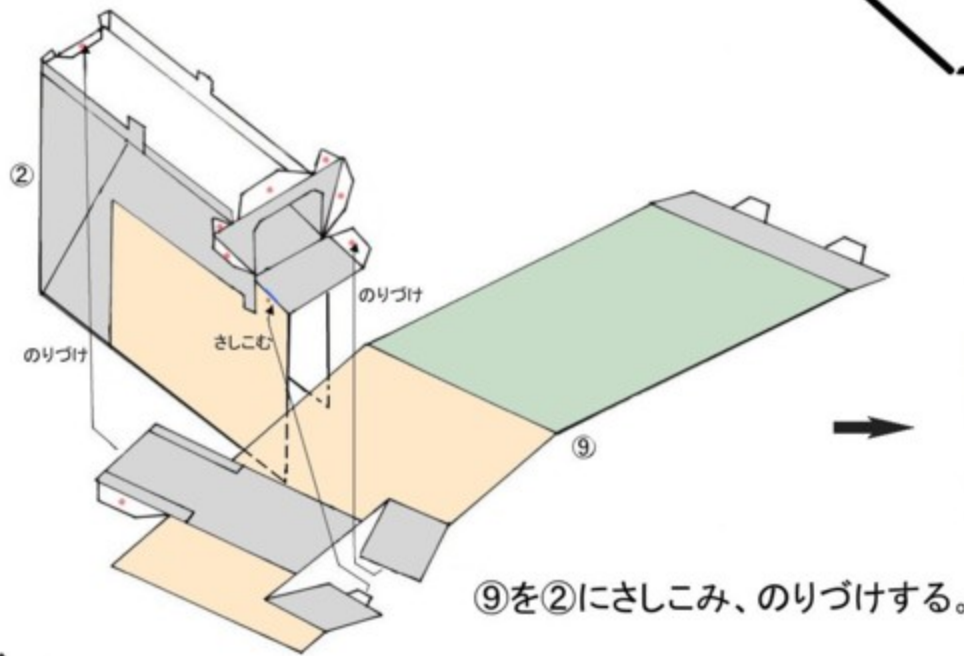
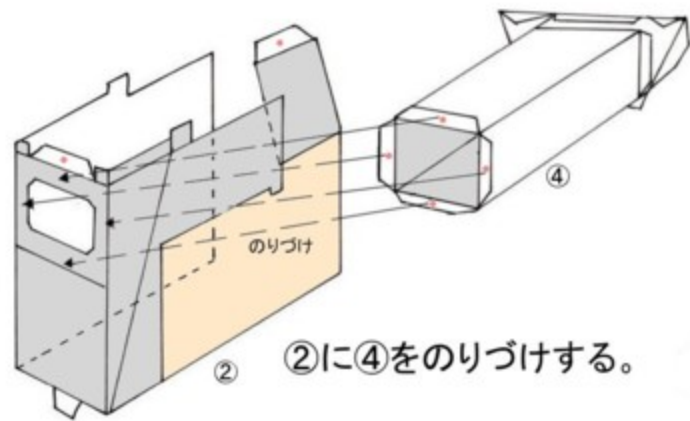
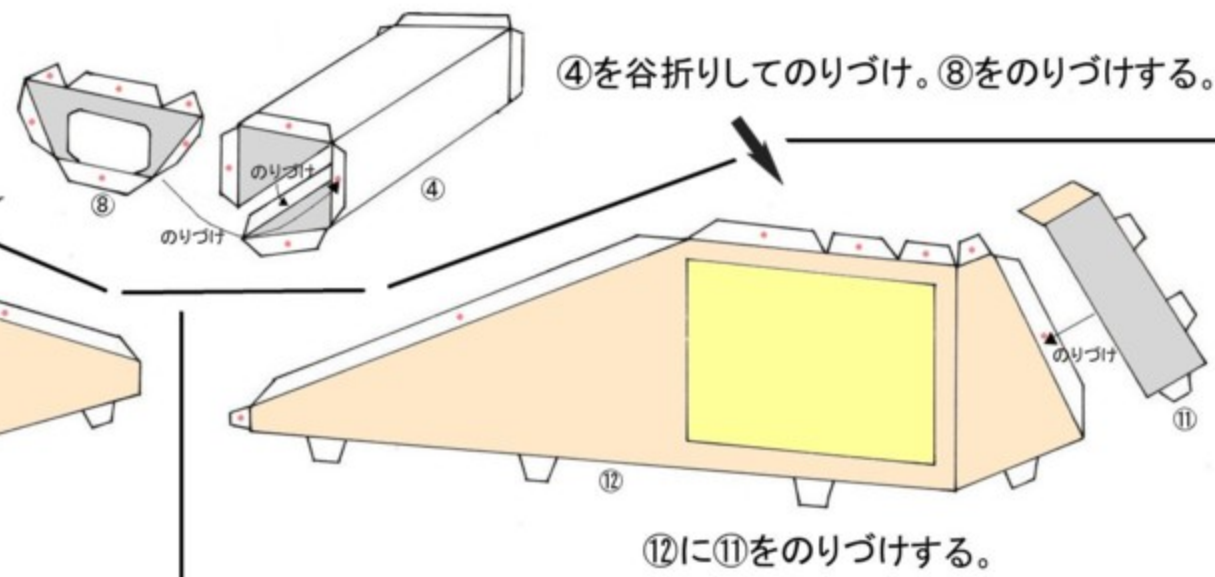
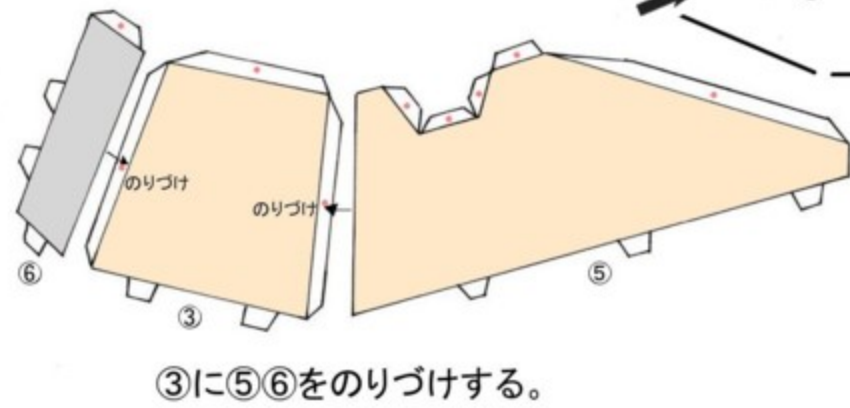

②及び⑨に⑤⑦を
さしこんでのりづけ
する。

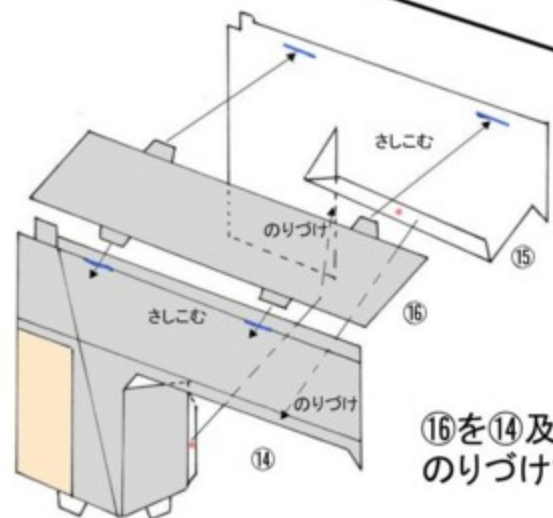
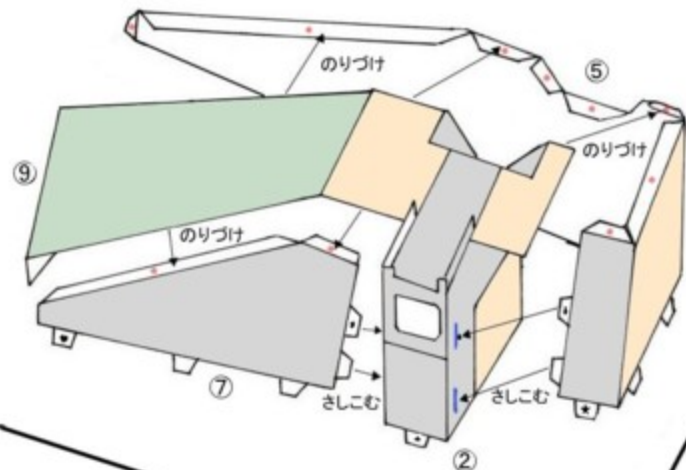

⑬を⑩にのりづけする。⑫に⑭～⑯をのりづけする。⑩⑬を⑫にのりづけする。

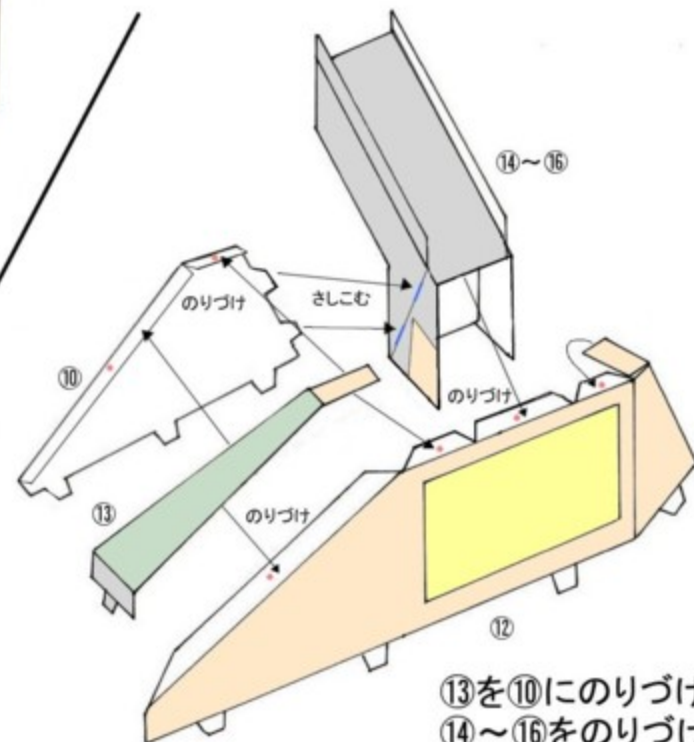

⑬を⑩にのりづけする。⑫に⑭～⑯をのりづけする。⑩⑬を⑫にのりづけする。

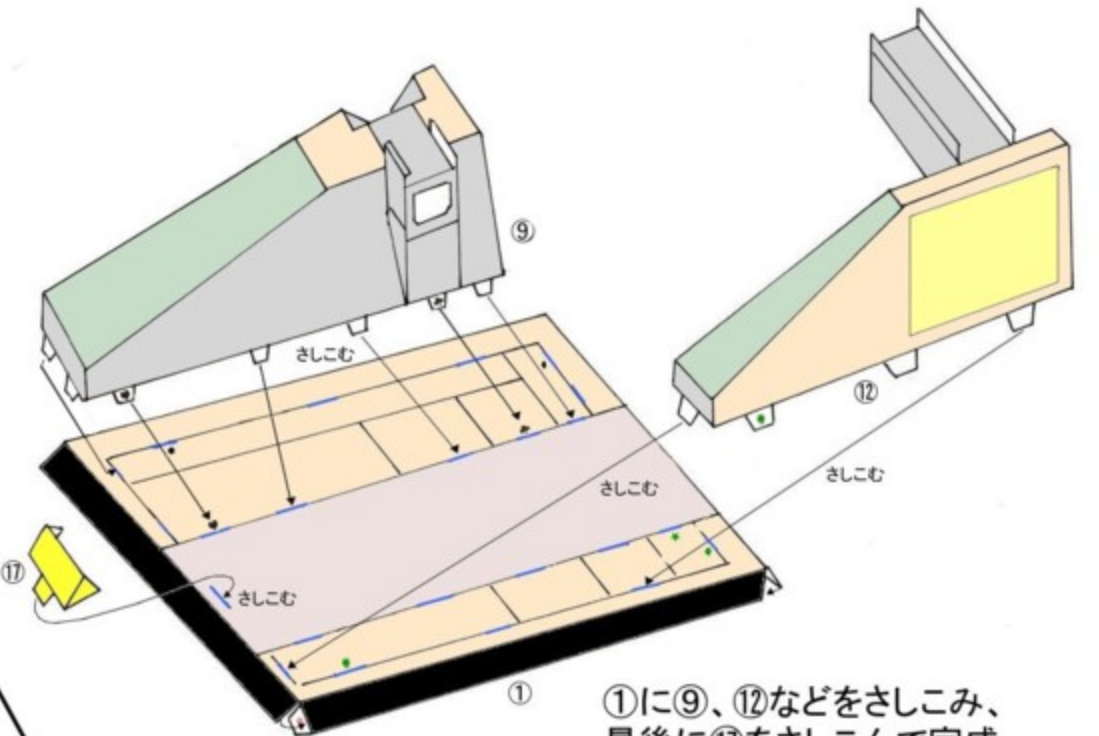

①に⑨、⑫などをさしこみ、最後に⑰をさしこんで完成。

